

23. FESTPLATTEN-EINBAUSATZ

Sie können ein ATA 2.5" Festplattenlaufwerk in Ihr PA80 einbauen. Eine Liste der kompatiblen Laufwerke kann Ihnen Ihr KORG Händler liefern.

Warnung: Die Installation des Festplattenlaufwerks erfolgt auf eigene Gefahr. KORG haftet nicht für Schäden oder Verletzungen aufgrund unsachgemäßer Installation oder fehlerhaften Gebrauchs.

Vor Beginn der Installation ist sicherzustellen, dass folgende Teile vorhanden sind:

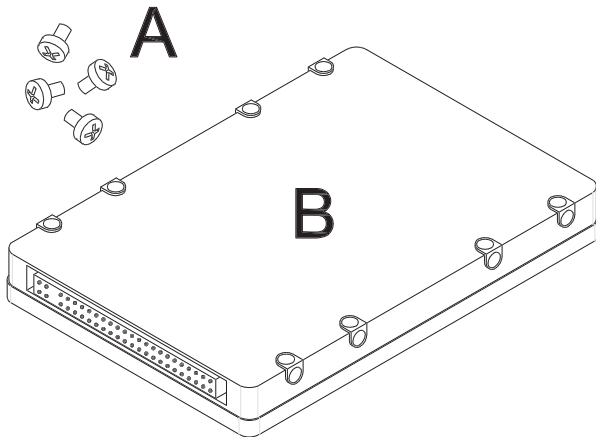

- A M3x5 (ISO 7048-M3x5-4.8-H1) Schrauben × 4
- B Festplattenlaufwerk × 1

Ankmerkung: Für den Zusammenbau benötigen Sie einen Kreuzschlitzschraubenzieher.

1. Ziehen Sie den Netzstecker des Instruments heraus, drehen Sie die Unterseite nach oben und suchen Sie den Festplattensteckplatz auf. Entfernen Sie die vier Schrauben (C), um die Platte (D) herauszunehmen und Zugang zum Steckplatz im Innern des Instruments zu erhalten.

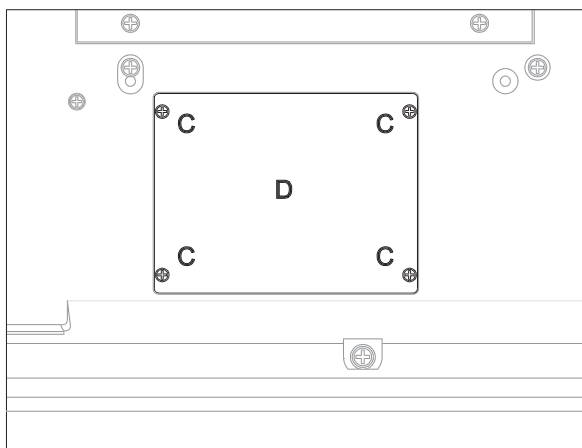

2. Nach Entfernen der Platte (D), suchen Sie die Halterungen (F) und (G) auf und entfernen Sie deren vier

Befestigungsschrauben (E). Ziehen Sie dann die Halterungen aus dem Instrument heraus.

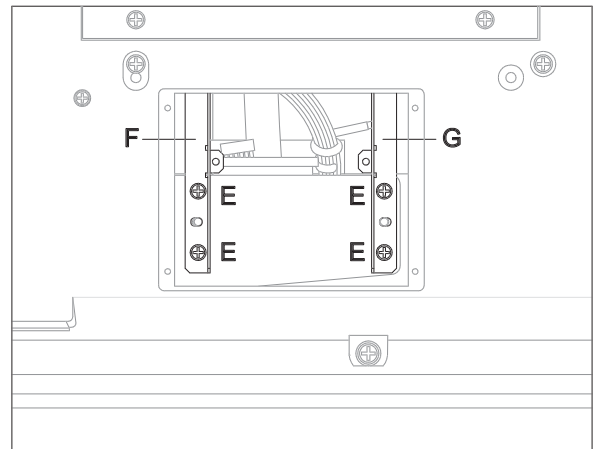

3. Befestigen Sie die Halterungen (F) und (G) unter Verwendung der vier Schrauben M3x5 (A) im Festplattenlaufwerk (B). Positionieren Sie das Festplattenlaufwerk wie nachfolgend gezeigt. Suchen Sie Pin #1 auf dem Festplattenstecker auf (normalerweise ist dieser mit "1" oder mit einem Pfeil markiert). Wenn Sie Pin #1 nicht anhand der Bezeichnung finden können, nehmen Sie bitte die untenstehende Zeichnung zu Hilfe.

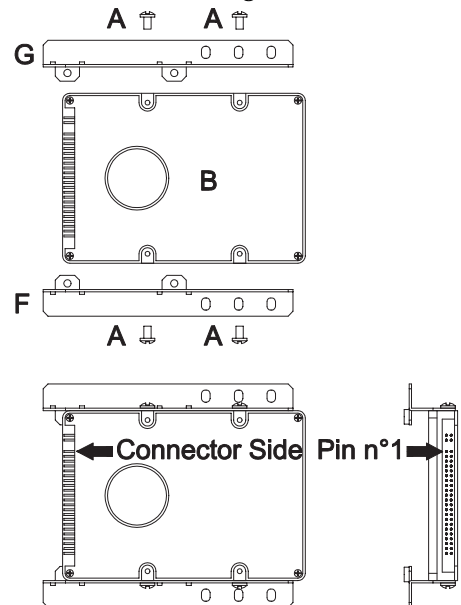

4. Schieben Sie das Kabel (H) unter das Diskettenlaufwerks. Nach Unterbringen der übrigen Kabel unter dem Bildschirm verbinden Sie diesen mit dem Festplattenlaufwerk durch Anschluss von Pin #1 an Pin

#1 des Festplattensteckers. Der dem Pin #1 entsprechende Kabelverbinder ist rot markiert.

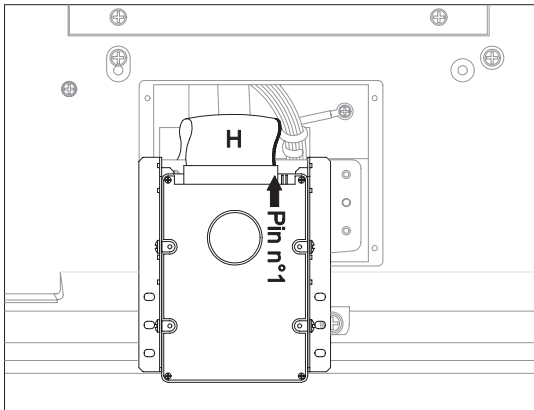

5. Montieren Sie das zusammengebaute Festplattenlaufwerk im Instrument und befestigen Sie die Halterungen (F) und (G) wieder in ihrer ursprünglichen Position. Benutzen Sie hierzu die vier Schrauben (E). Befestigen Sie die Platte (D) mit Hilfe der vier Schrauben (C) in ihrer ursprünglichen Position.

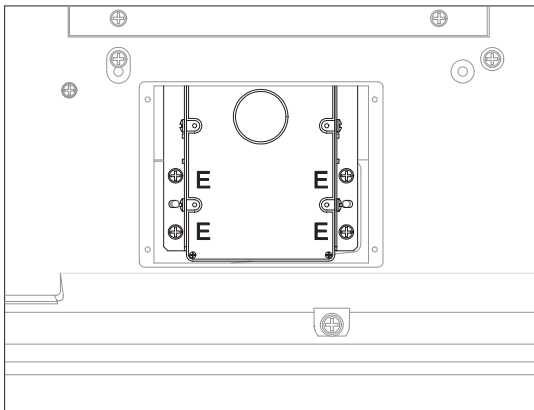

HARD DISK FORMATIEREN

Die Festplatte muss nach der Installation oder zum Löschen aller darauf enthaltenen Daten formatiert werden.

1. Drücken Sie DISK und benutzen Sie die MENU oder PAGE Taster, um diese Seite anzusteuern.

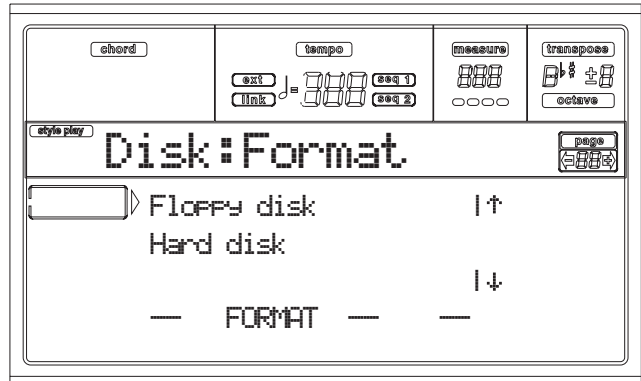

2. Bewegen Sie die Option Hard disk in die erste Displayzeile.
3. Drücken Sie F2 (Format), um den Formatiervorgang zu bestätigen
4. Die Meldung "Delete all data?" erscheint auf dem Display. Drücken Sie ENTER zur Bestätigung oder EXIT, um den Vorgang abzubrechen.
5. Die Meldung "Please press F4 to continue" erscheint auf dem Display. Drücken Sie F4 zur Bestätigung oder EXIT, um den Vorgang abzubrechen.